

ULTIMATE PET-DOR parts drawing

Dibujo de las piezas de la puerta para mascotas ULTIMATE PET-DOR

Dessin des pièces de la PORTE PET-DOR

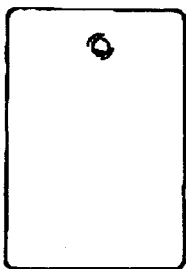

Closing Panel
Panel para cerrar
Panneau de fermeture

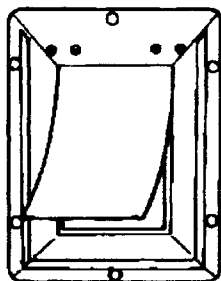

Outside Frame (Wide Frame)
Marco exterior (Marco ancho)
Cadre extérieur (Le cadre plus large)

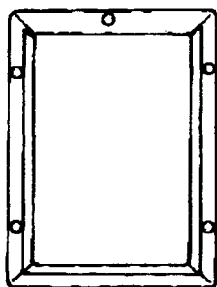

Inside Frame (Narrow Frame)
Marco interior (Marco Angosto)
Cadre intérieur (Le cadre étroit)

Nylon Screw and binder
Tornillo de Nailón y poste
Vis en Nylon et Montant de Fixation



Weather Stripping
Rollo Sellador de Esponja
Calfeutrage

INSTALLATION INSTRUCTIONS

Before you start, look at the parts drawing. The narrow frame will go on the inside of your door and the wide frame, with the flap attached, will go on the outside.

It is important that the installed Pet-Dor be centered on your door and that it is the correct height for your pet. Do this to ensure that your pet won't have to stoop down to get through it. If more than one pet will be using the Pet-Dor, use the correct height for your largest pet in this procedure. You may have to provide a small step (brick, etc.) for your smaller pets so that they don't have to jump to get through the door.

STEP-BY-STEP INSTALLATION

Step 1. To begin, it is necessary to have the template provided and your largest pet present. Please note that there is an "X" at the center of the template. Place the template against the door or wall where you intend to install your pet door. Be sure that the "X" is at the approximate height by standing your pet in front of the template and placing the "X" at his shoulder level. Once you have moved your pet away, puncture the center point (X) through the template and into your door or wall with a nail or ice pick.

Level the template and trace the outer edge with your pencil. Be sure that the template remains level and steady as you draw. Remove the template (See Figure 1). Your pencil line shows you what part of your door you must saw out (the part inside the pencil line).

INSTRUCCIONES PARA LA INSTALACIÓN

Antes de comenzar, mire el dibujo de las piezas. El marco angosto irá del lado de adentro de su puerta y el marco ancho junto con la portezuela irá del lado de afuera.

Es importante que la puerta para mascotas Pet-Dor instalada se encuentre centrada en su puerta y que sea de la altura adecuada para su mascota. Haga lo siguiente para asegurarse que su mascota no tenga que agacharse para pasar. Si la puerta para mascotas Pet-Dor va a ser utilizada por más de una mascota, utilice la altura adecuada para su mascota más grande al llevar a cabo este procedimiento. Es posible que usted tenga que colocar un pequeño escalón (ladrillo, etc.) para sus mascotas más pequeñas para que no tengan que saltar al pasar.

INSTALACION PASO A PASO

Primer Paso. Para comenzar, es necesario tener el modelo provisto ("Template") y a su mascota más grande presentes. Por favor, note que hay una "x" en el centro del modelo. Coloque el modelo contra la puerta o pared donde usted va a instalar su puerta para mascotas. Asegúrese de que la "x" se encuentre a la altura apropiada parando a su mascota enfrente del modelo y colocando la "x" a la altura del hombro de la mascota. Una vez que sacó a su mascota, perforo en el punto central ("x") a través del modelo y en su puerta o pared con un clavo o con un punzón para romper hielo.

Nivele el modelo y con su lápiz calque el borde exterior del mismo. Asegúrese de que el modelo permanezca nivelado y fijo mientras usted dibuja. Quite el modelo (Vea la Figura 1). La línea de lápiz calcada le indicará que parte de la puerta deberá cortar (por adentro de la línea de lápiz calcada).

INFORMATIONS POUR L'INSTALLATION

Avant de commencer, regardez le dessin des pièces. Le cadre étroit va aller à l'intérieur de votre porte et le cadre plus large avec le volet attaché va aller à l'extérieur.

Il est important que l'installation de la porte Pet-Dor soit bien centrée sur votre porte et qu'elle soit à la hauteur qui convient à votre animal de compagnie le plus grand. Ceci pour éviter que votre compagnon ne soit pas obligé de se vouler pour passer par la Pet-Dor. Si plus d'un animal aura à utiliser la porte Pet-Dor, prenez la hauteur qui convient pour votre animal le plus grand ; cependant, vous aurez peut-être à disposer une petite marche (ou brique etc.) pour votre animal le plus petit, afin qu'il ne soit pas obligé de sauter pour passer par la porte.

L'INSTALLATION ÉTAPE PAR ÉTAPE

Étape No.1. Pour commencer il est nécessaire d'avoir avec vous le guide de traçage fourni ("Template") et le plus grand de vos animaux. Notez s'il vous plaît qu'il y a un "X" au centre du guide de traçage. Nettoyez le guide de traçage contre la porte ou le mur où vous voulez installer la porte Pet-Dor. Assurez vous que le "X" est à la hauteur appropriée en mettant votre compagnon devant le guide de traçage et en mettant le "X" au niveau de son épaule. Une fois que vous avez éloigné votre animal percez le centre du "X" au travers du guide de traçage, et dans votre porte ou mur avec un clou ou un votre pioche à glace.

Ajustez le guide de traçage à l'aide du niveau à bulles et tracez le bord extérieur avec votre crayon. Assurez-vous que le modèle reste de niveau et stable pendant que vous tracez les contours du cadre. Enlevez le guide de traçage (voir le dessin 1.). Votre ligne de crayon vous montre le morceau de la porte que vous devez scier (le morceau à l'intérieur de la ligne du crayon).

Step 2. Drill your 1/2" diameter screws just inside the four corners of your outline (See Figure 2). The point of your saw blade must fit into these holes. Now saw out this section of your door (See Figure 3), ensuring that you saw just inside of your outline.

Step 3. Insert the narrow frame (the frame that does not hold the vinyl flap) into the interior side of the cut-out of your door. There are screw holes already drilled through the frame. Take your pencil and mark the location of each screw hole. Remove the frame. Your marks tell you where to drill holes through the door.

Step 4. Drill 1/8" pilot holes through each of the marks you made in Step 3. (It is critical that these holes are straight through the door and do not angle). Then, enlarge these holes with a 3/16" drill bit. In some cases, when enlarging the holes, you may break through the edge. This is OK and does not harm the installation. The Pet-Dor will have a compression fit in the opening when the screws are tightened in Step 6.

Step 5. Locate the weather stripping and cut it to lengths to be applied to the edges of the wide frame (with flap attached). Peel the backing off of the weather stripping and apply to the outer edges of the frame, covering the screw holes so that it will be between the back side of "Pet-Dor" frame and your door. (See Figure 4).

Step 6. Insert the narrow frame (without the vinyl flap attached) on the inside of your door and the wide frame (with flap attached), on the outside (See Figure 4). Insert the nylon screws through the narrow frame, your door, the weather stripping and, finally, the outside wide frame. Attach the binders to the nylon screws. Do not tighten until all binders are attached. When all binders are secure, using wire cutters, snip the ends of the nylon screws flush with the binders.

THAT'S IT! Your Pet-Dor is now ready to use.

NOTE: You have been provided a closing panel (Figure 5). Just slip the panel down into the side grooves and pull the spring-loaded latch toward you so that the closing panel can slide all the way into track. Please be sure to use the top lip as a handle. To avoid damaging the closing panel, please do not use the spring-loaded latch as a handle.

Segundo Paso. Taladre orificios de 1/2" de diámetro por dentro de las cuatro esquinas de su bosquejo (Vea la Figura 2). La punta de su sierra debe encajar en estos orificios. Ahora, corte esta sección de su puerta (Vea la Figura 3) asegurándose de cortar por adentro de su bosquejo.

Tercer Paso. Coloque el marco angosto (el marco que no tiene la portezuela de vinilo) del lado de adentro del recorte de su puerta. Hay orificios para tornillos que ya han sido taladrados en el marco. Tome su lápiz y marque la ubicación de cada uno de los orificios de los tornillos. Quite el marco. Sus marcas le indicarán donde taladrar orificios en la puerta.

Cuarto Paso. Taladre orificios de 1/8" (3,18 mm) a través de cada una de las marcas que usted hizo en el Tercer Paso. (Es muy importante que estos orificios taladros estén derechos en su puerta y que no estén angulados). Después, ensanche los orificios con broca de 3/16" (4,75 mm). Puede que ensanchado los orificios, desvie hasta la orilla. Eso no es grave y no comprometerá la instalación. Cuando ajuste los tornillos al sexto paso, ejercerá una compresión sobre la puerta para mascotas Pet-Dor.

Quinto Paso. Busque el rollo sellador de esponja y corte a lo largo para aplicarlo en los bordes del marco ancho (con la portezuela). Pele el rollo seyardor de esponja y aplíquelo sobre el borde exterior del marco cubriendo los orificios de los tornillos para que quede entre el lado de atrás del marco de la puerta para mascotas y su puerta. (Vea la figura 4).

Sexto paso. Coloque el marco angosto (sin la portezuela de vinilo) del lado de adentro de su puerta y el marco ancho (con la portezuela), en la parte de afuera (Vea la Figura 4). Coloque los tornillos de nailón a través del marco angosto, de su puerta, del rollo seyardor de esponja y del marco ancho exterior. Reuna los postes y tornillos de nailón. No ajuste antes de juntar todos los postes. Cuando los postes están ajustados, corte a ras con pinzas cortealambre las partes de los tornillos de nailón que sobresalen.

¡ESO ES! Su puerta para mascotas Pet-Dor ahora está lista para usar.

NOTA: A usted se le ha dado un panel para cerrar (Figura 5). Simplemente haga deslizar el panel por las ranuras laterales y jale la traba cargada por resorte hacia usted para que el panel para cerrar pueda deslizarse completamente en el carril. Por favor, asegúrese de utilizar la aleta superior como manija. Para evitar dañar el panel para cerrar, por favor, no utilice la traba cargada por resorte como manija.

Étape No. 2. Perforez des trous de 12,7 mm. de diamètre, à l'intérieur des quatre coins de votre dessin (voir dessin 2). La pointe de la lame de la scie doit entrer dans ces trous. Maintenant, sciez et enlevez cette portion de la porte (voir dessin 3) en vous assurant que vous sciez juste à l'intérieur de la ligne.

Étape No. 3. Insérez le cadre étroit à l'intérieur du découpage de la porte (le cadre étroit est celui qui ne tient pas le volet en vinyle). Il y a déjà des trous à vis perforés au travers de ce cadre. Prenez le crayon et marquez l'endroit de chaque trou à vis. Enlevez le cadre. Vos marques vous indiquent les endroits où perferer des trous dans votre porte.

Étape No.4. Percez des trous "pilote" de 3,18 mm au travers de chacune des marques que vous avez faites à l'Étape No. 3. (Il est très important que ces trous soient faits très droits et sans dévier). Ensuite, élargissez ces trous avec une mèche de 4,75 mm. Il peut arriver qu'en élargissant les trous vous déviez jusqu'au bord. Ce n'est pas grave et ceci ne nuira pas à l'installation. Quand vous serrerez les vis à l'Étape No. 6, vous exercerez une compression sur la porte Pet-Dor.

Étape No.5. Prenez le cafeutrage et coupez le en 4 morceaux que vous appliquerez sur les bords du cadre le plus large (celui avec le volet attaché) Otez l'arrière du cafeutrage et appliquez-le sur les bords extérieurs du cadre, couvrant les trous à vis et le mettant ainsi entre le côté arrière du cadre de la porte Pet-Dor et celui de votre porte (Voir dessin 4)

Étape No. 6. Insérer le cadre étroit (celui sans le volet en vinyle attaché) à l'intérieur de votre porte et du cadre plus large (celui avec le volet attaché) à l'extérieur (voir dessin 4) Insérez les vis en nylon au travers du cadre étroit, de votre porte, du cafeutrage et du cadre extérieur le plus large. Assemblez les montants de fixation aux vis en nylon. Ne serrez pas tant que tous les montants de fixation ne sont pas assemblés. Lorsque tous les montants de fixation sont serrés, munissez-vous de pinces coupantes et coupez au ras les extrémités des vis en nylon qui dépassent.

C'EST FAIT . Votre porte Pet-Dor est maintenant prête à servir.

Noter : Il vous a été fourni un panneau de fermeture (voir dessin 5). Faites glisser le panneau vers le bas dans les rainures des côtés et poussez le loquet à ressort dans votre direction afin que le panneau de fermeture puisse glisser complètement dans la piste. S'il vous plaît, assurez-vous que le rebord du haut ne sera pas utilisé comme prise : Pour éviter d'abîmer le panneau de fermeture, veuillez ne pas utiliser le loquet à ressort comme poignée.

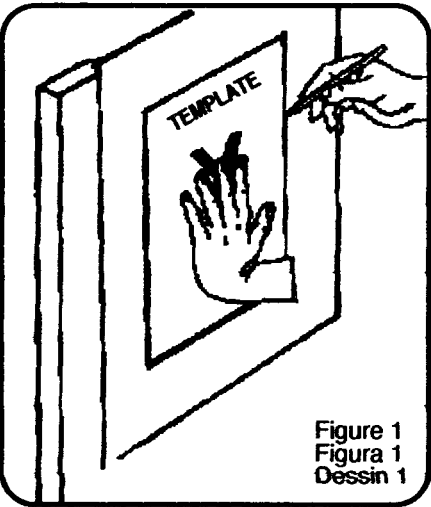

Figure 1
Figura 1
Dessin 1

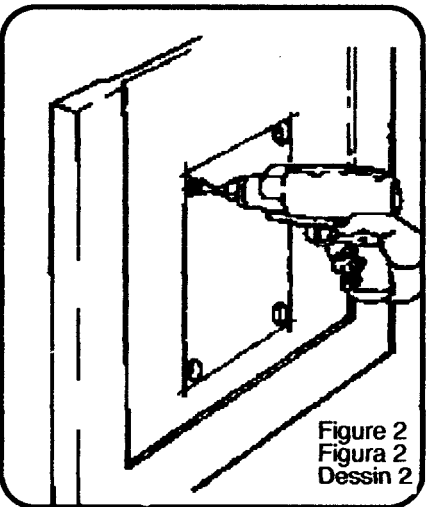

Figure 2
Figura 2
Dessin 2

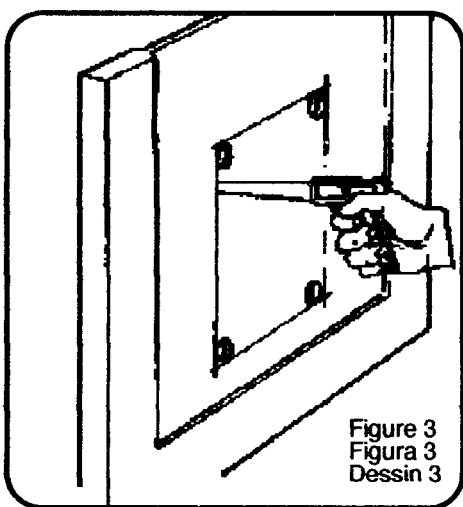

Figure 3
Figura 3
Dessin 3

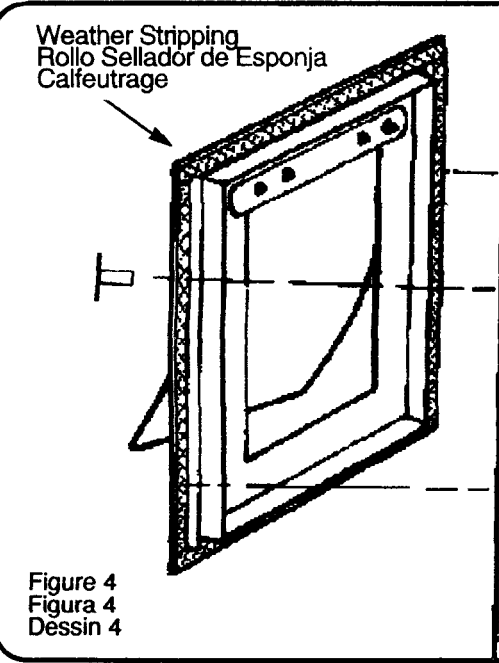

Figure 4
Figura 4
Dessin 4

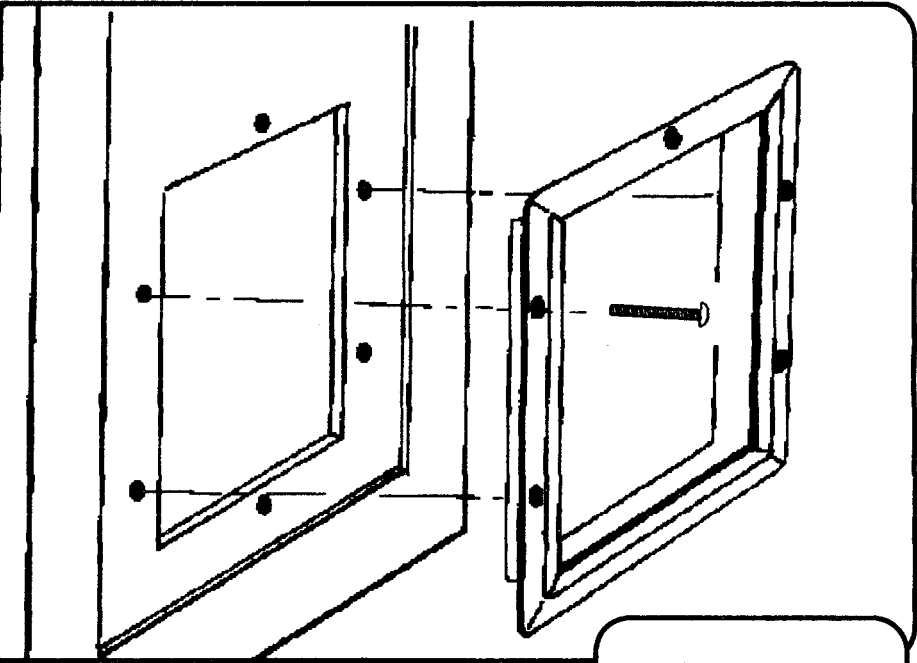

Figure 5
Figura 5
Dessin 5

Installations other than in regular doors
Instalaciones en puertas no convencionales
Installation sur des portes irrégulières

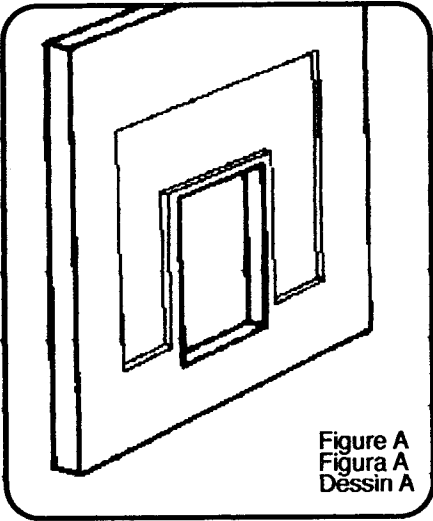

Figure A
Figura A
Dessin A

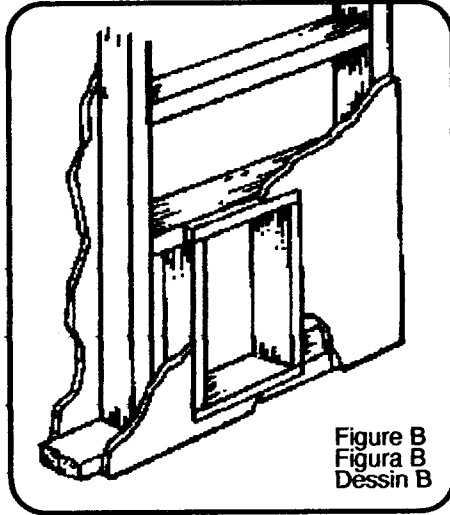

Figure B
Figura B
Dessin B

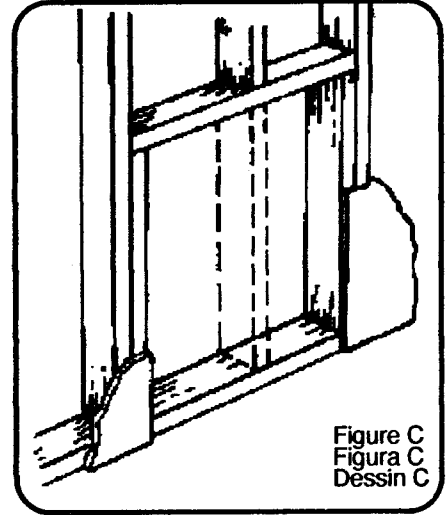

Figure C
Figura C
Dessin C

Hollow-core Door: (Figure A)

Make a wooden frame to fit the hollow space between the two doors. Place frame between the 2 door panels. Glue together and attach with finishing nails. If you live in a wet climate, you may want to use caulking.

Wall Installation (Figure B)

Make a wooden frame to fit the open space. Then mount each aluminum frame of the Pet-Dor to the wooden frame. Use #6 wood screws (not included in package) to attach each Pet-Dor frame to the wooden panels. Fit the frame between the wall joists and nail the frame in place.

Stud Adjustments: (Figure C)

Here are the carpenter's instructions: If necessary to cut a wall stud to accommodate the Perfect-Pet-Dor, construct a frame of stud-size lumber to carry the load of the cut-off stud. Install door in lumber frame.

Puerta Hueca (Figura A)

Haga un marco de madera para que encaje en el espacio hueco entre las puertas. Coloque el marco entre los dos paneles de la puerta. Pegue con cola de pegar y fije con los clavos de recubrimiento. Si usted vive en un área de clima húmedo, trate de usar masilla.

Instalación en la Pared (Figura B)

Haga un marco de madera para que encaje en el espacio hueco. Luego, monte cada marco de aluminio de la puerta para mascotas Pet-Dor al marco de madera. Utilice tornillos de madera #6 (no se encuentran incluidos en el paquete) para fijar cada marco de la puerta para mascotas Pet-Dor al marco de madera. Coloque el marco entre las vigas de la pared y clave el marco.

Ajuste de la Viga (Figura C)

Aquí se encuentran las instrucciones para el carpintero: si fuera necesario cortar una viga de la pared para colocar la puerta para mascotas Perfect Pet-Dor, construya un marco de madera del tamaño de la viga para que aguante la carga de la viga. Instale la puerta

Porte Avec Intérieur Creux (Dessin A)

Faites un cadre en bois qui puisse rentrer dans l'espace creux entre les portes. Nettoyez le cadre entre les panneaux des deux portes. Collez-les ensemble et fixez-les avec des clous de finition. Si vous habitez dans une région à climat humide, vous utiliserez peut-être du calfatage.

Installation Murale (Dessin B)

Faites un cadre en bois qui puisse rentrer dans l'espace creux. Puis montez chaque cadre en aluminium de la porte Pet-Dor sur le cadre en bois. Utilisez des vis à bois No. 6 (pas comprises dans le paquet) pour fixer chaque cadre de Pet-Dor au cadre en bois. Adaptez le cadre entre la solive du mur et le clouez-le à sa place.

Adaptation à la charpente (Dessin C)

Voici les instructions du charpentier : S'il est nécessaire de couper une charpente pour faire rentrer la porte Parfaite Pet-Dor, construire un cadre en bois de charpente de la même taille/épaisseur que le morceau de charpente que vous voulez couper, pour porter la charge du découpage et installez la porte dans le cadre en bois.

JOHNSON PET-DOR

P.O. Box 1150

Camarillo, CA 93011-1150

Consumer Assistance Hotline: 1-800-4-JPD-911